

# Service Manual

## Hand Blender

Model No. **MX-SS1BTQ**

Model No. **MX-GS1WTQ**

Chassis

Product Color B:Black, W:White

Destination: Rusia, Ukraine, Kazakhstan

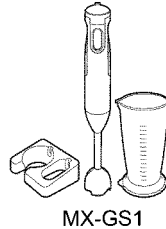
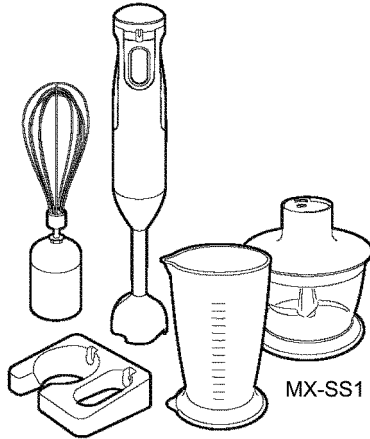

### **⚠ WARNING**

This service information is designed for experienced repair technicians only and is not designed for use by the general public. It does not contain warnings or cautions to advise non-technical individuals of potential dangers in attempting to service a product. Products powered by electricity should be serviced or repaired only by experienced professional technicians. Any attempt to service or repair the product or products dealt with in this service information by anyone else could result in serious injury or death.

### **IMPORTANT SAFETY NOTICE**

There are special components used in this equipment which are important for safety. These parts are marked by **⚠** in the Schematic Diagrams, Circuit Board Diagrams, Exploded Views and Replacement Parts List. It is essential that these critical parts should be replaced with manufacturer's specified parts to prevent shock, fire or other hazards. Do not modify the original design without permission of manufacturer.



## TABLE OF CONTENTS

	PAGE	PAGE
<b>1 Safety Precautions</b> -----	<b>2</b>	
<b>2 Specifications</b> -----	<b>3</b>	
<b>3 Installation Instructions</b> -----	<b>4</b>	
3.1. Parts Names and Handling Instructions -----	4	
<b>4 Operating Instructions</b> -----	<b>6</b>	
4.1. How to Use-----	6	
4.2. How to Clean -----	9	
<b>5 Troubleshooting Guide</b> -----	<b>10</b>	
<b>6 Schematic Diagram</b> -----	<b>11</b>	
6.1. Model MX-SS1 -----	11	
6.2. Model MX-GS1-----	11	
<b>7 Exploded View and Replacement Parts List</b> -----	<b>12</b>	
7.1. Model MX-SS1,MX-GS1-----	12	



# 1 Safety Precautions

The precautions listed below must be followed in order to prevent accidents during repair and ensure the safety of the product after repair.





■ The following labels describe the degree of danger and damage that might result through non-compliance with these precautions.

	<b>Danger</b>	This section warns of the urgent danger of death or serious injury.
	<b>Warning</b>	This section warns of the risk of death or serious injury.
	<b>Caution</b>	This section warns of the risk of injury or damage to property.

■ The following labels describe the types of rules that need to be followed.  
(These labels are examples.)

	This label shows a "reminder" action to be paid attention to.
	This label shows a "prohibited" action.
	This label shows a "compulsory" action to be followed without fail.

## Warning

<p><b>After repair, return wiring to its original condition.</b></p> <p> Rotary parts or part extremities that contact lead may cause failure, electrical shock, or fire.</p>	<p><b>Before repair.</b></p> <p> Make sure to cut off the power line before disassembly, parts replacement, and assembly. Otherwise, electrical shock or injury may occur.</p>
<p><b>Use a designated part</b></p> <p> Make sure to use a designated part when the part is marked in circuit diagrams and parts lists. Otherwise, smoke, fire, or failure may occur.</p>	<p><b>Wait until the rotary part has stopped completely.</b></p> <p> You may injure your hands even when the part is rotating slowly.</p> <p>Do not touch</p>

## Caution

<p> <b>Wear gloves for disassembly, replacement and assembly.</b></p> <p>Make sure to wear gloves in order to prevent injuries by metal edges and electric shock when the power is turned on.</p>
--

## 2 Specifications

>> Specifications MX-SS1 / MX-GS1

		MX-SS1	MX-GS1
Питание		220 - 240 В ~ 50 - 60 Гц	
Потребляемая мощность		600 Вт	
Регулятор скорости		Регулятор скорости	–
Рабочие циклы	Блендер	2 последовательных цикла по 1 минуте ВКЛ, 3 минуты ВЫКЛ	
	Измельчитель	2 последовательных цикла по 1 минуте ВКЛ, 3 минуты ВЫКЛ	–
	Венчик	2 последовательных цикла по 2 минуты ВКЛ, 3 минуты ВЫКЛ	–
Размеры (Корпус двигателя + Насадка) (Ш × Г × В) (прибл.)	Блендер	6,4 × 7,0 × 39,7 см	6,4 × 7,0 × 39,7 см
	Измельчитель	14,7 × 14,7 × 36,9 см	–
	Венчик	6,0 × 6,8 × 45,7 см	–
Масса (Корпус двигателя + Насадка) (прибл.)	Блендер	1,0 кг	1,0 кг
	Измельчитель	1,2 кг	–
	Венчик	1,0 кг	–
Длина сетевого кабеля (прибл.)		1,3 м	

### Крепление настенного кронштейна

■ Прикрепите кронштейн на крепкую стену должным образом. Если кронштейн будет закреплен на непрочной поверхности, например, на гипсокартоне, крепление может ослабнуть, что приведет к падению блендера или повреждению стены.

- ① Просверлите в стене два отверстия (глубина равна длине пластиковой трубки). (См. размеры на иллюстрации.)
- ② Забейте две пластиковые трубки в отверстия.
- ③ Прикрепите настенный кронштейн к стене с помощью двух винтов.

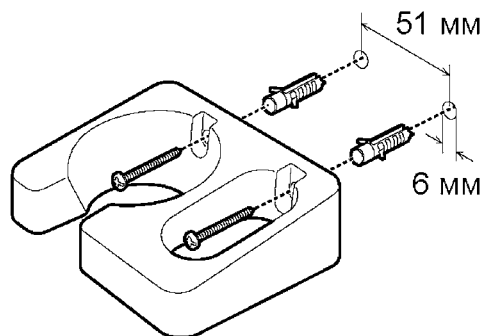

## 3 Installation Instructions

### 3.1. Parts Names and Handling Instructions

## Наименование деталей и правила эксплуатации

- На иллюстрациях в руководстве преимущественно показана модель MX-SS1.
- Перед использованием устройства первый раз, а также после длительного периода неиспользования, следует промыть все съемные детали. (Стр. RU16)

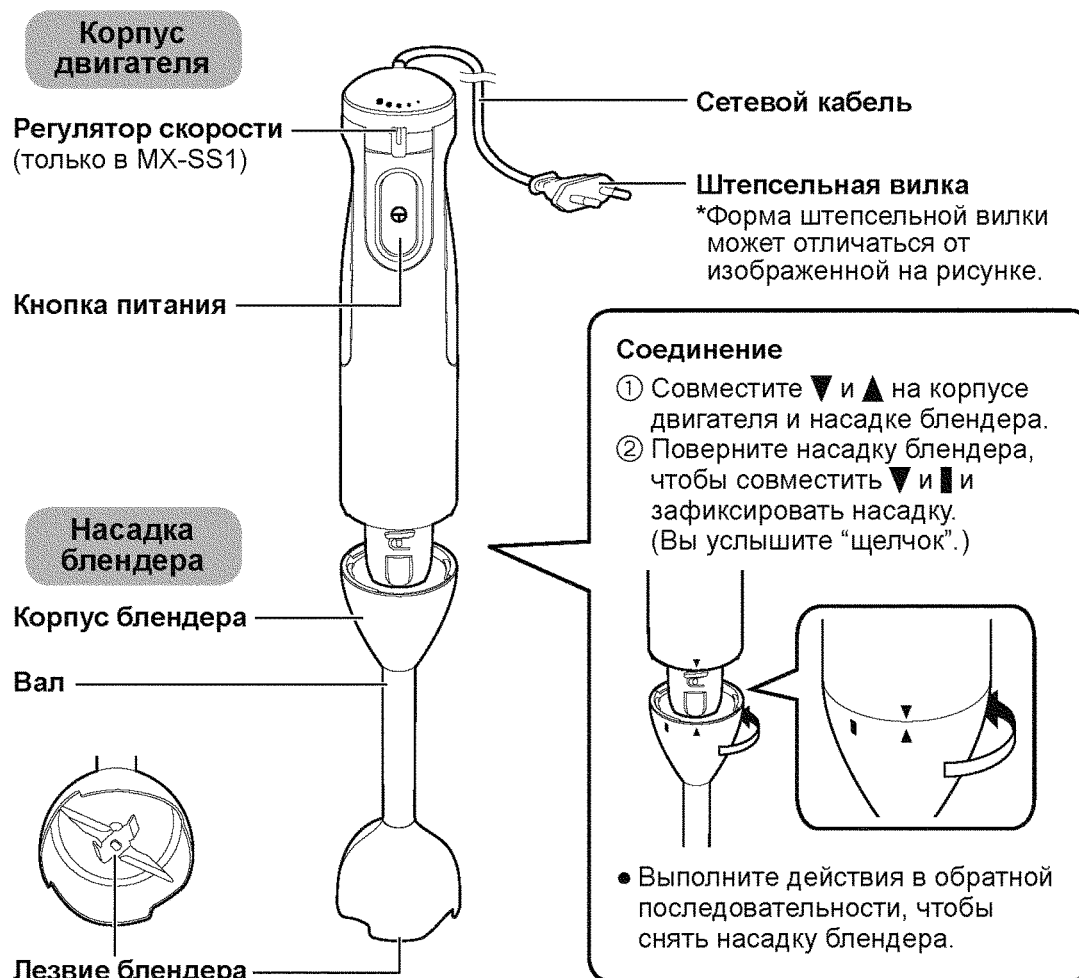

### Дополнительные принадлежности

#### Стакан



#### Основа

(Также используется в качестве крышки.)

#### Настенный кронштейн

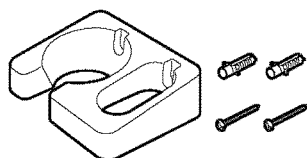

• Чтобы установить настенный кронштейн, см. стр. RU19.

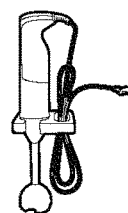

### Насадка измельчителя (только в MX-SS1)

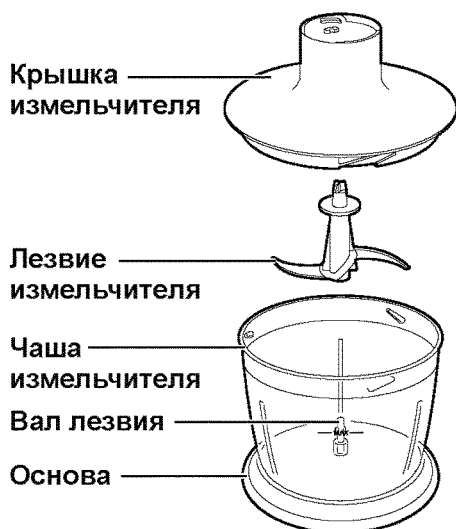

#### Соединение

- 1 Вставьте лезвие измельчителя в вал лезвия.
- 2 Совместите паз крышки измельчителя и выступ чаши измельчителя, затем поверните крышку по часовой стрелке, чтобы закрыть ее.
- 3 Совместите ▼ и ▲ на корпусе двигателя и крышке измельчителя.
- 4 Поверните корпус двигателя, чтобы совместить ▼ и ■ и зафиксировать его. (Вы услышите "щелчок".)

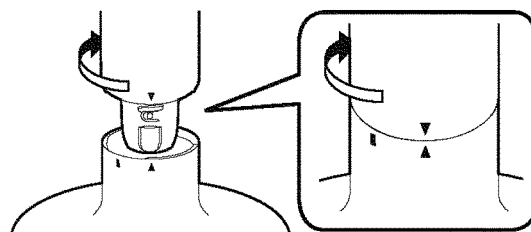

- Выполните действия в обратной последовательности, чтобы отсоединить насадку измельчителя.

### Насадка для взбивания (только в MX-SS1)

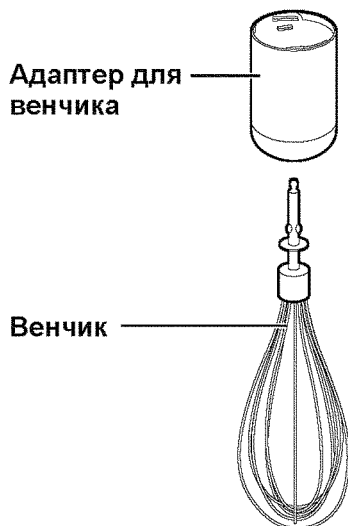

#### Соединение

- 1 Вставьте венчик в адаптер для венчика. (Вы услышите "щелчок".)
- 2 Совместите ▼ и ▲ на корпусе двигателя и насадке для взбивания.
- 3 Поверните насадку для взбивания, чтобы совместить ▼ и ■ и зафиксировать насадку. (Вы услышите "щелчок".)

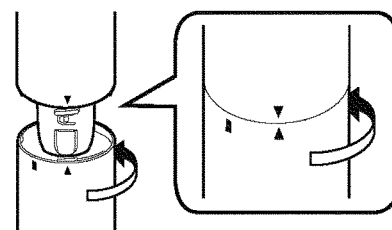

- Выполните действия в обратной последовательности, чтобы снять насадку для взбивания.

RU9

# 4 Operating Instructions

## 4.1. How to Use

### Как пользоваться Использование насадки блендера

■ Насадку блендера следует использовать для приготовления соусов, супов, фруктовых и молочных коктейлей, детских овощных блюд, майонеза и так далее.

#### Примечание

- Не используйте твердые ингредиенты, поскольку они могут повредить лезвие.
- Вместо стакана можно использовать другой контейнер, например, глубокую чашу.
- Следите за тем, чтобы не поцарапать кастрюлю или чашу ударами при использовании блендера.
- Не превышайте количество ингредиентов. Их уровень не должен превышать место соединения корпуса блендера с валом.
- Не обрабатывайте продукты блендером непрерывно более 1 минуты. Отключите прибор не менее чем на 3 минуты после двух последовательных циклов работы по 1 минуте.
- Не используйте блендер, если кастрюля находится на источнике тепла.
- Не вставляйте и не вынимайте прибор из чаши при нажатой кнопке питания.

#### Запрещенные ингредиенты

- Твердые ингредиенты, такие как:
  - кофейные зерна
  - рыба
  - мясо
  - замороженные продукты
  - кубики льда
  - соевые бобы
  - куркума и т.д.
- Липкие ингредиенты
- Твердое тесто, например, тесто для хлеба.

#### Подготовка

- Заранее нарежьте ингредиенты соломкой или кубиками размером около 2 см.

### 1 Прикрепите насадку блендера к корпусу двигателя. Затем вставьте штепсель в розетку. (Стр. RU8)

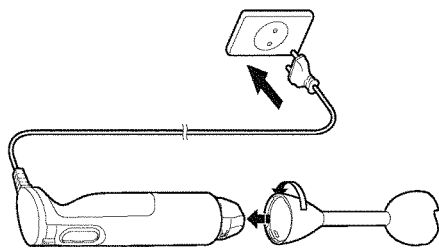

- Убедитесь, что насадка блендера надежно прикреплена.

### 2 Вставьте блендер в стакан и удерживайте кнопку питания, чтобы начать работу.

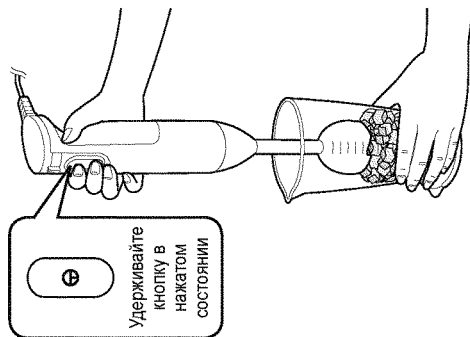

- Поверните регулятор скорости, чтобы установить необходимую скорость. (только в МХ-SS1)
- Слегка коснитесь блендером дна стакана и начните смешивание.
- Крепко держите стакан при использовании.

### 3 После завершения смешивания отпустите кнопку питания, затем извлеките устройство из смеси.

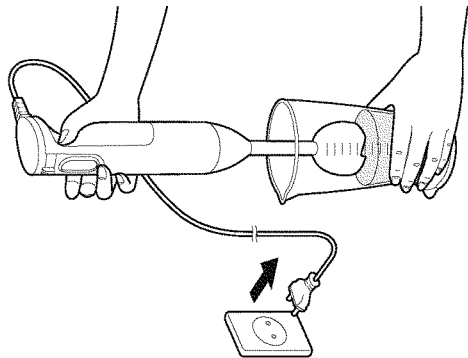

**Отключите прибор от сети сразу же после использования и снимите насадку блендера.**

## Как пользоваться

### Использование насадки измельчителя (только в MX-SS1)

- Насадку измельчителя следует использовать для измельчения таких продуктов, как овощи, орехи, сыр, травы, печенье, хлеб и мясо.

#### Примечание

- Не используйте твердые ингредиенты, поскольку они могут повредить лезвие.
- Количество ингредиентов должно быть таким, чтобы их уровень не был выше линии MAX (максимум).
- Не обрабатывайте продукты измельчителем непрерывно более 1 минуты. Отключите прибор не менее чем на 3 минуты после двух последовательных циклов работы по 1 минуте.

#### Запрещенные ингредиенты

- Твердые ингредиенты, такие как:
  - кофейные зерна
  - замороженные продукты
  - кубики льда
  - соевые бобы
  - кукума и т.д.
- липкие ингредиенты
- Твердое тесто, например, тесто для хлеба.

#### Подготовка

- Заранее нарежьте ингредиенты соломкой или кубиками размером около 2 см.
- Очистите орехи.
- Удалите кости, сухожилия и хрящи из мяса.

## 1 Вставьте лезвие измельчителя в чашу и поместите туда предварительно нарезанные ингредиенты.

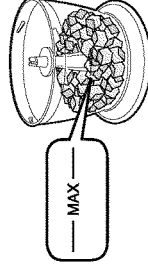

## 2 Закройте крышку измельчителя и прикрепите корпус двигателя к насадке измельчителя. Затем вставьте штепсель в розетку. (Стр. RU9)

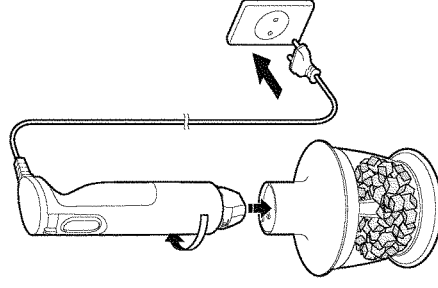

- Убедитесь, что насадка измельчителя надежно прикреплена.

## 3 Удерживайте кнопку питания, чтобы начать работу.

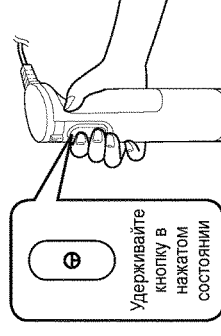

- Поверните регулятор скорости, чтобы установить необходимую скорость. (только в MX-SS1)
- Крепко держите насадку измельчителя при использовании.
- Не открывайте крышку измельчителя во время работы.

## 4 После окончания измельчения отпустите кнопку питания, затем отсоедините корпус двигателя.

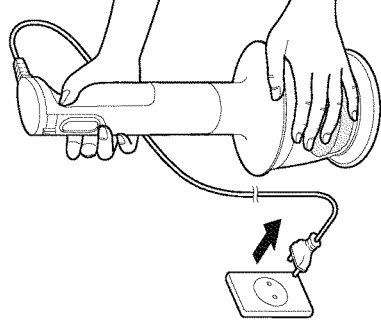

**Отключите прибор от сети сразу же после использования и снимите корпус двигателя.**

Примерное количество и время измельчения некоторых продуктов

Ингредиенты	Макс. количество	Время работы (прибл.)	Скорость (только в MX-SS1)
Лук		10 сек.	●●●●●●●●●●
Морковь	200 г	10–30 сек.	●●●●●●●●●●
Мясо		30 сек.	●●●●●●●●●●
Сыр Пармезан		20 сек.	●●●●●●●●●●
Орехи		30 сек.	●●●●●●●●●●
Сухари	80 г	30 сек.	●●●●●●●●●●

## Как пользоваться

### Использование насадки для взбивания (только в MX-SS1)

- Используйте насадку для взбивания сливок или белков яиц.

#### Примечание

- Используйте более глубокую чашу во избежание распыливания ингредиентов.
- Следите за тем, чтобы не поцарапать кастрюлю или чашу ударами при использовании блендера.
- Не обрабатывайте продукты венчиком непрерывно более 2 минут. Отключите прибор не менее чем на 3 минуты после двух последовательных циклов работы по 2 минуты.
- При взбивании яиц не кладите в чашу более 4 белков.

#### Запрещенные ингредиенты

- Твердое тесто, например, тесто для хлеба.

#### Подготовка

- Остудите сливки перед взбиванием.

## 1 Прикрепите насадку для взбивания к корпусу двигателя. Затем вставьте штепсель в розетку. (Стр. RU9)

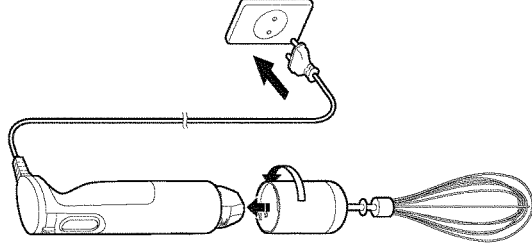

- Убедитесь, что насадка для взбивания надежно прикреплена.

## 2 Вставьте венчик в чашу и удерживайте кнопку питания, чтобы начать работу.

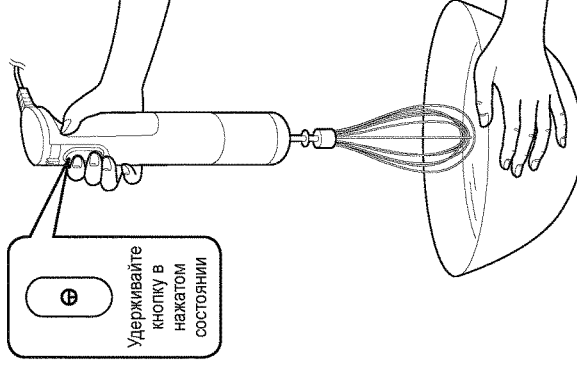

- При взбивании держите венчик вертикально.
- Поверните регулятор скорости, чтобы установить необходимую скорость. (только в MX-SS1)
- Слегка коснитесь венчиком дна чаши и начните взбивание.
- Крепко держите чашу при использовании.
- При взбивании небольшого количества ингредиентов наклоните чашу.

## 3 После окончания взбивания отпустите кнопку питания, затем отсоедините венчик.

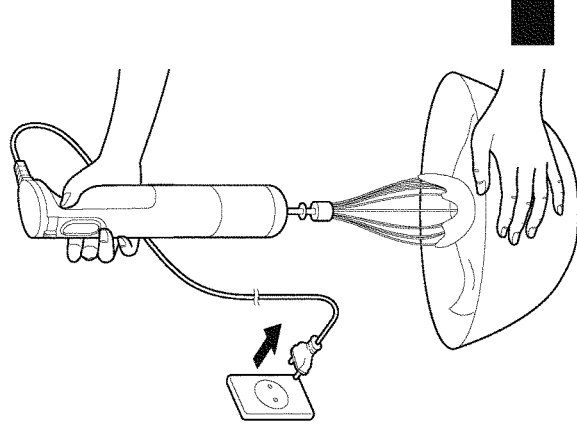

**Отключите прибор от сети сразу же после использования и снимите насадку для взбивания.**



## 4.2. How to Clean

### Очистка

- Прибор следует чистить после каждого использования.
- Отключите прибор от сети перед очисткой.

#### Примечание

- Не используйте бензин, растворитель, спирт, отбеливатель, полировочный порошок, металлическую или нейлоновую щетку — они могут повредить поверхность прибора.
- Не мойте корпус двигателя, крышку измельчителя и адаптер для венчика в посудомоечной машине.
- Не используйте для очистки прибора заостренные предметы, например, зубочистки или иглы.

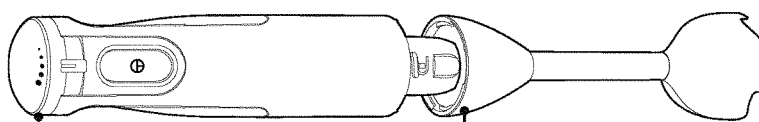

**Корпус двигателя/  
Настенный кронштейн**



Протрите влажной хорошо выжатой тканью.

**Стакан\***



Помойте в мыльном растворе (нейтральным моющим средством) мягкой губкой.

**Насадка блендера\***

Заполните стакан водой, вставьте в стакан блендер и включите его примерно на 5 секунд, чтобы удалить остатки. Поменяйте воду и повторите данную процедуру несколько раз. Затем помойте разбавленным средством для мытья посуды (нейтральное) и щеткой с ручкой.

**Примечание**

Следует с особой осторожностью использовать и чистить лезвия.

\* Можно мыть в посудомоечной машине

RU16

**Крышка измельчителя  
(только в MX-SS1)**

Помойте в мыльном растворе (нейтральным моющим средством) мягкой губкой.

**Примечание**

Не замачивайте в воде.

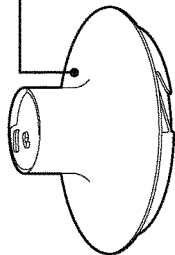

**Лезвие измельчителя\*  
(только в MX-SS1)**

Помойте в мыльном растворе (нейтральным моющим средством) и щеткой с ручкой.

**Примечание**

Следует с особой осторожностью использовать и чистить лезвия.

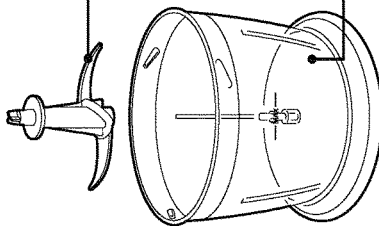

**Чаша измельчителя\*  
(только в MX-SS1)**

Помойте в мыльном растворе (нейтральным моющим средством) мягкой губкой.

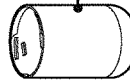

**Адаптер для венчика  
(только в MX-SS1)**

Протрите влажной хорошо выжатой тканью.

**Венчик\* (только в MX-SS1)**

Помойте в мыльном растворе (нейтральным моющим средством) мягкой губкой.

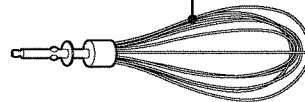

\* Можно мыть в посудомоечной машине

RU17

## 5 Troubleshooting Guide

# Поиск и устранение неисправностей

Проблема	Причина и действия
Прибор не включается.	<ul style="list-style-type: none"><li>• Штепсельная вилка не вставлена в розетку. → Надежно ставьте вилку в розетку.</li></ul>
Ингредиенты не смешиваются.	<ul style="list-style-type: none"><li>• Слишком большое количество ингредиентов. → Уменьшите количество ингредиентов.</li><li>• Ингредиенты слишком большие. → Нарезьте их на более мелкие куски.</li><li>• Используются твердые ингредиенты. → Удалите твердые ингредиенты.</li><li>• Используется неподходящая скорость. (только в MX-SS1) → Поверните регулятор скорости, чтобы установить необходимую скорость.</li><li>• Лезвие может быть повреждено. → Обратитесь в сервисный центр.</li></ul>
Слышен необычный шум.	<ul style="list-style-type: none"><li>• Используются твердые ингредиенты. → Удалите твердые ингредиенты.</li><li>• Корпус двигателя может быть ненадежно прикреплен. → Заново прикрепите корпус двигателя. (Стр. RU8, RU9)</li><li>• Крышка измельчителя не закрыта должным образом. (Стр. RU9) (только в MX-SS1) → Заново закройте крышку измельчителя.</li></ul>
Ощущается необычная вибрация.	<ul style="list-style-type: none"><li>• Слишком большое количество ингредиентов. → Уменьшите количество ингредиентов.</li><li>• Ингредиенты слишком большие. → Нарезьте их на более мелкие куски.</li><li>• Используются твердые ингредиенты. → Удалите твердые ингредиенты.</li></ul>
Невозможно прикрепить насадку.	<ul style="list-style-type: none"><li>• Насадка не прикреплена должным образом. → Прикрепите ее заново. (Стр. RU8, RU9) Если ее все-еще невозможно прикрепить, обратитесь в сервисный центр.</li></ul>

# 6 Schematic Diagram

## 6.1. Model MX-SS1

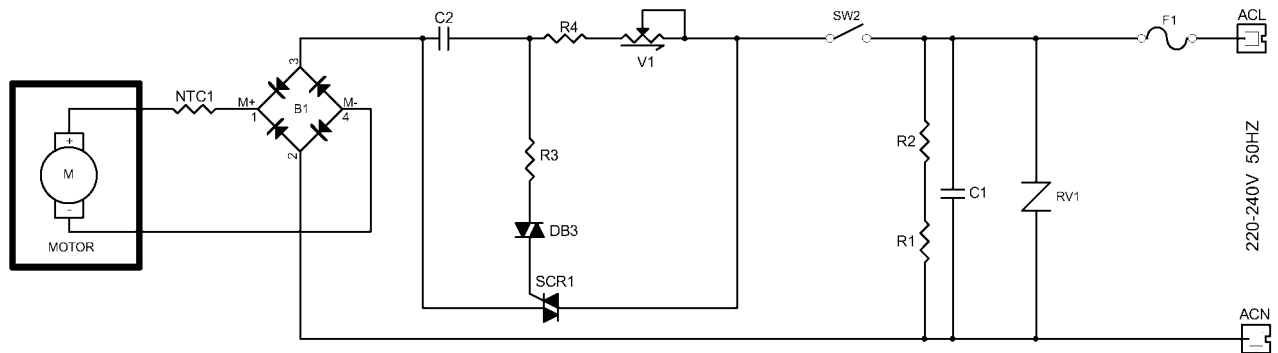

## 6.2. Model MX-GS1

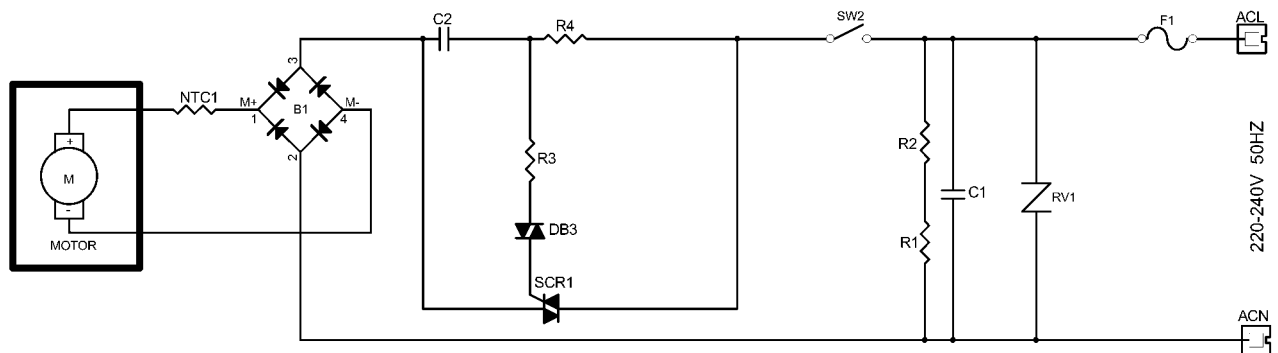

# 7 Exploded View and Replacement Parts List

## 7.1. Model MX-SS1,MX-GS1

### 7.1.1. Part Location <Model MX-SS1,MX-GS1>

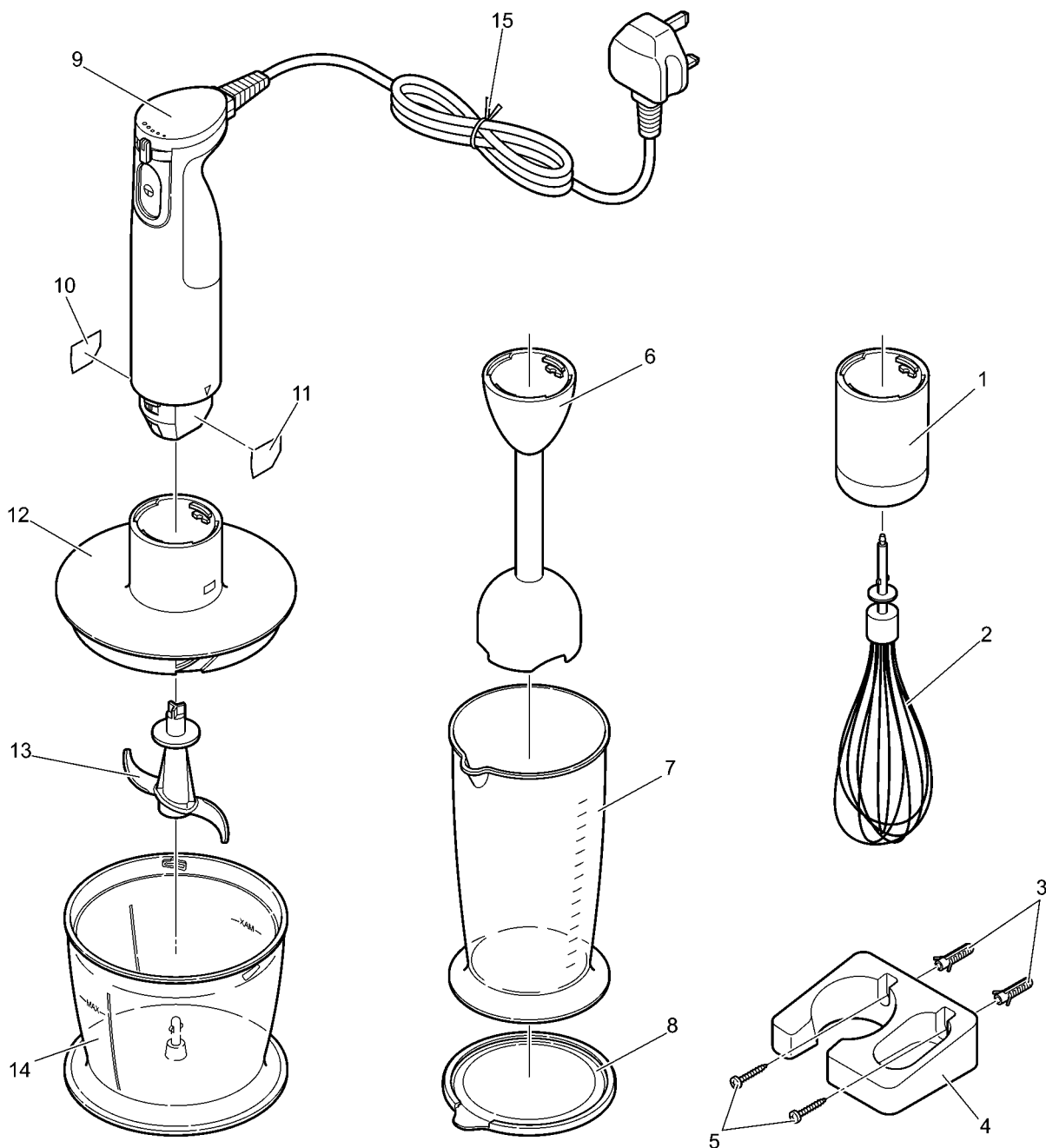

## 7.1.2. Replacement Parts List <Model MX-SS1,MX-GS1>

Notes: Important safety notice

- Components identified by  $\Delta$  mark have special characteristics important for safety.
- " When replacing any of these components use only manufacturer's specified parts."
- Please order 'Individual box' ten by a unit.

Safety	Ref. No.	Part No.	Part Name & Description	Pcs/Set		Remarks
				SS1BTQ	GS1WTQ	
<PARTS LIST>						
	1	AMA35-236-K0	Wisk gear unit	1		
	2	AMA34-236	Wisk wire unit	1		
	3	AMJ15-236	Anchor plug	2	2	
	4	AMB02-236-K0	Wall rack S	1		
	4	AMB02-237-W0	Wall rack G		1	
	5	XTN3D28AFJ	Screw A	2	2	
$\Delta$	6	AMA18-236K0U	Blender S	1		
$\Delta$	6	AMA18-237W0U	Blender G		1	
	7	AMD02-236	Beaker	1	1	
	8	AMD17-236	Beaker rubber leg	1	1	
$\Delta$	9	AMA02K236-K0	Body unit SCI	1		Black. 220V-240V. Type F plug
$\Delta$	9	AMA02K237-W0	Body unit GCI		1	White. 220V-240V. Type F plug
$\Delta$	10	AMY21-236	Rating plate S	1		
$\Delta$	10	AMY21-237	Rating plate G		1	
$\Delta$	11	AMY27-236	CIS Rating plate S	1		
$\Delta$	11	AMY27-237	CIS Rating plate G		1	
$\Delta$	11	AMY23-236	Rating plate S	1		
$\Delta$	11	AMY23-237	Rating plate S		1	
	12	AMA05-236-K0	Chopper cover unit	1		
$\Delta$	13	AMA39-236	Chopper cutter unit	1		
	14	AMD00-236	Container unit	1		
	15	AMQ09-236	Cord band	1	1	
<PACKING SPECIFICATIONS>						
		AMZ01K236	Inner case S	1		
		AMZ01K237	Inner case G		1	
		AMZ05-236	Cushion L	1		
		AMZ07-236	Cushion R	1		
		AMZ08-236	Cushion T	1		
		AMZ06-237	Cushion R		1	
		AMZ07-237	Cushion T		1	
		AMZ22-237	Cushion A		1	
		AMZ23-237	Cushion B		1	
		AMZ24-237	Cushion C		1	
		AMZ25-237	Cushion D		1	
$\Delta$		AMZ50K236	Operating instructions	1	1	

### 7.1.3. Packing Instruction <Model MX-SS1>

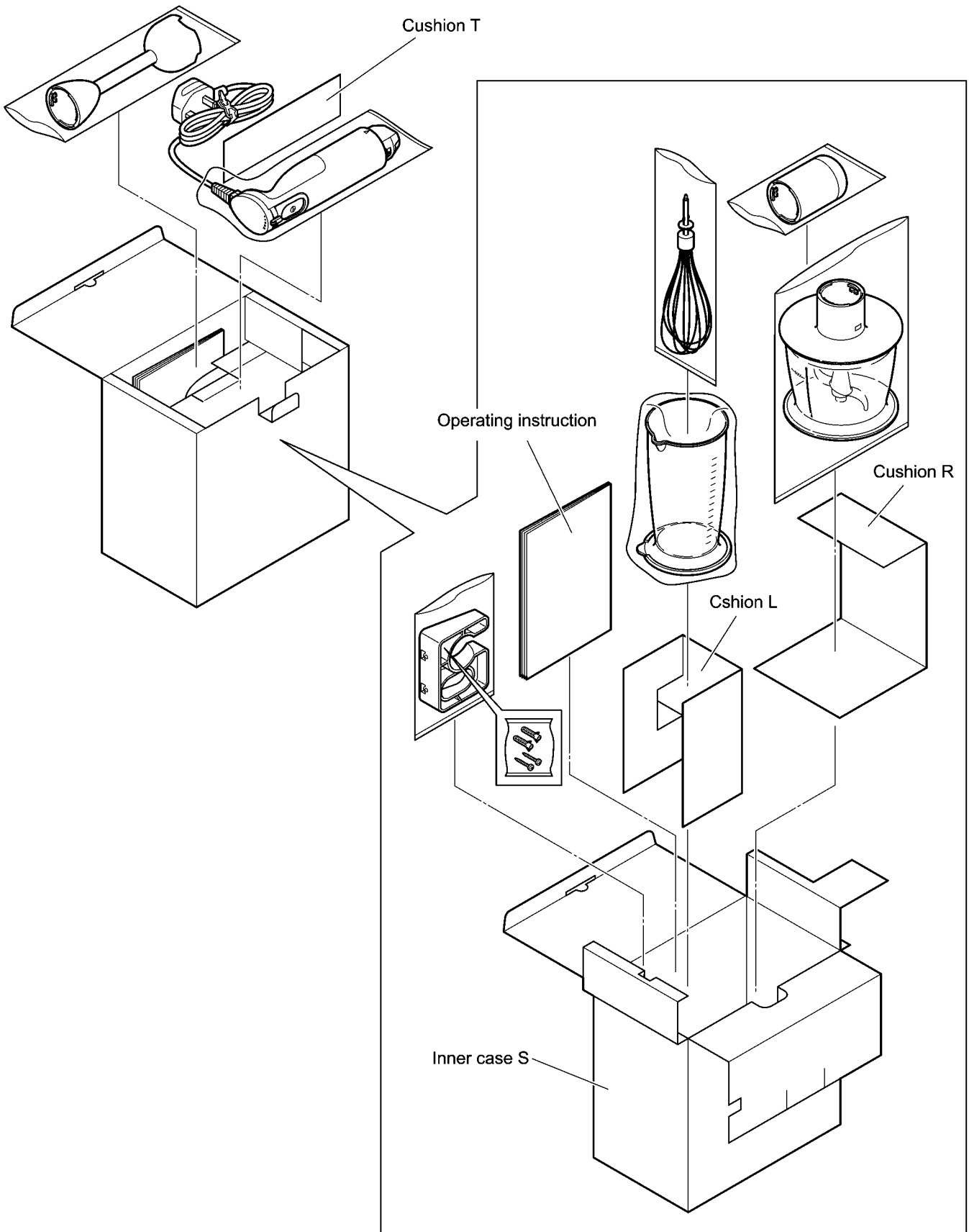

### 7.1.4. Packing Instruction <Model MX-GS1>

