

کد فرم:	فرم توصیه های فنی	خدمات پس از فروش پاناسونیک
شماره فرم:	عنوان: راهنمایی عیب یابی برای متخصصین گروه کولر گازی	دامنه کاربرد: نمایندگان خدمات پس از فروش
تاریخ ایجاد:	تدوین و تنظیم: خدمات پس از فروش	ارائه دهنده: PMMAF
مدل: CU-PC30/36JKF(OD POWER SUPPLY) CU-K18/24PKF(ID POWER SUPPLY)	شرح ایراد ظاهری: دستگاه روشن نمی شود و اعلام پیام خطا جهت اختلال در ارتباط پنل داخلی و یونیت بیرونی پیش آمده	گروه و محصول: AC/AIR CONDITIONER

شرح ایراد ظاهری: دستگاه روشن نمی شود و اعلام پیغام خطا جهت اختلال در ارتباط پنل داخلی و یونیت بیرونی پیش آمده است.

شرح علت و دلیل خرابی: استفاده از کلید معمولی دو پل ON/OFF جهت ارتباط ولتاژ بین یونیت خارجی و پنل داخلی که باعث خرابی برد پاور می شود.

راه حل و نحوه رفع خرابی: قبل از خرابی برد پاور کلید دو پل و معمولی برداشته شود و طبق شکل ذیل با نصب کلید ایزوله بین قسمت ترمینال L&N و (برد پاور اصلی) در دستگاه بیرونی اشکال بصورت اصولی برطرف می گردد.

توضیح اینکه در مدل CU-PC30/36 پاور در قسمت خارجی قرار دارد و در مدل CU-K18/24PKF پاور در قسمت داخلی قرار دارد.

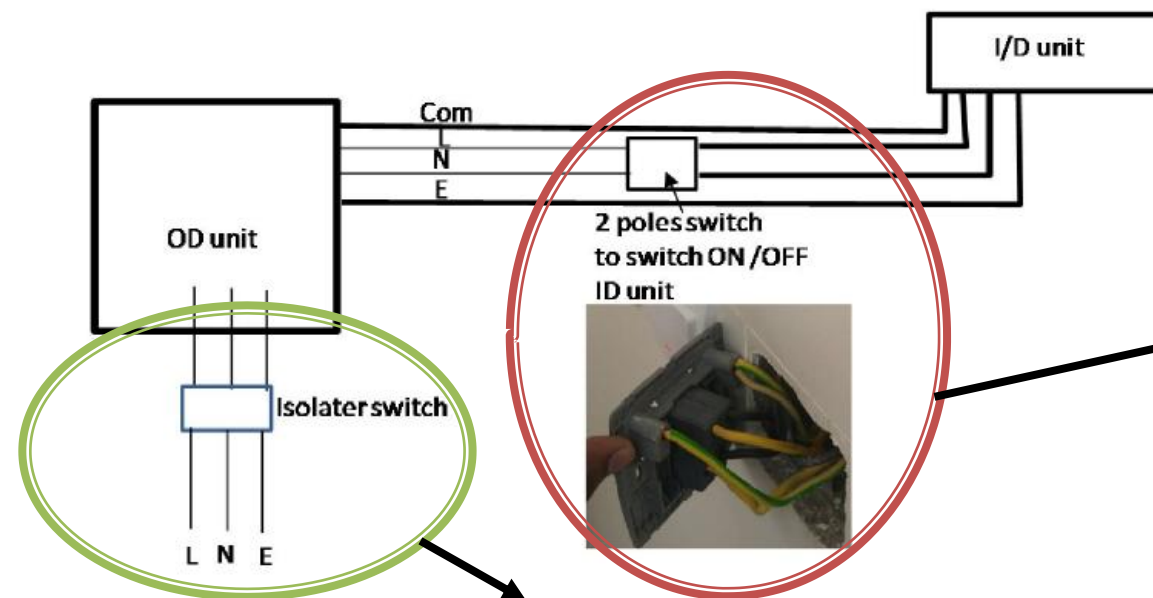

این قسمت از شکل طرز استفاده نا صحیح را از کلید نشان می دهد.

شکل، نحوه نصب کلید عایق ایزوله و محل استقرار آن را نشان می دهد.